

Número de modelo:  
(se encuentra en la caja del producto)

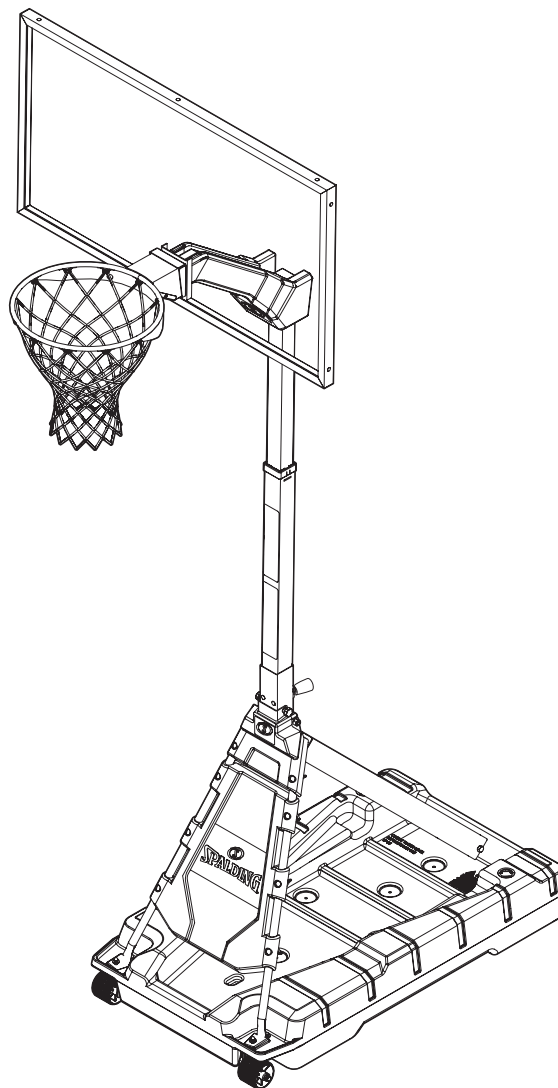

# SISTEMA PORTÁTIL DE BALONCESTO

## Manual del propietario



### Teléfono gratuito del servicio al cliente

EE. UU.: 1-800-558-5234

Canadá: 1-800-284-8339

Europa: +353 51 379777

Australia: 1300 367 582

[www.spalding.com](http://www.spalding.com)

### ⚠️ ADVERTENCIA ⚠️



LEA Y COMPRENDA EL MANUAL DEL OPERADOR ANTES DE USAR ESTA UNIDAD.

EL INCUMPLIMIENTO DE LAS INSTRUCCIONES DE FUNCIONAMIENTO PODRÍA OCASIONAR LESIONES O DAÑOS MATERIALES.

# Contenido

Antes de empezar.....	2	Montaje del brazo de extensión .....	9
Contacto.....	2	Montaje del tablero.....	10
Garantía.....	2	Montaje del aro.....	11
Información de seguridad.....	3	Montaje del soporte vertical.....	14
Contenido del paquete.....	4	Montaje de la cubierta frontal.....	18
Herramientas y materiales para el montaje.....	6	Montaje de la manivela.....	20
Resumen del montaje.....	7	Funcionamiento.....	22
Llenado de la base.....	8	Listado de piezas.....	23



¿Tiene preguntas o le faltan piezas?

**¡NO regrese a la tienda!**

¡Llame al número de atención al cliente  
GRATUITO que figura en la primera página!



## Antes de empezar

LEA Y COMPRENDA EL MANUAL DEL OPERADOR ANTES DE USAR ESTA UNIDAD.

- Saque **TODO** el contenido de las cajas.
- Debe conservar este manual junto con el recibo de compra y tenerlo disponible como referencia conveniente, ya que contiene información importante sobre su modelo.

**⚠ ADVERTENCIA ⚠**

EL INCUMPLIMIENTO DE LAS INSTRUCCIONES DE FUNCIONAMIENTO PODRÍA OCASIONAR LESIONES O DAÑOS MATERIALES.

## Contacto

¿Tiene preguntas o le falta alguna pieza? ¡NO vuelva a la tienda!

<b>Correo electrónico:</b>	warrantyservice@custserv.fotlinc.com
<b>Teléfono gratuito del servicio al cliente:</b>	1-800-558-5234
<b>Dirección postal:</b>	Spalding PO Box 90015 Bowling Green, KY 42102

## Garantía

Para obtener la información más reciente sobre la Garantía del Sistema de Baloncesto, visite **www.Spalding.com** o llame al Servicio al Cliente de Spalding al **1-800-558-5234**.

# Información de seguridad

## ADVERTENCIA

### EL INCUMPLIMIENTO DE ESTAS INSTRUCCIONES DE SEGURIDAD PUEDE OCASIONAR LESIONES GRAVES O DAÑOS MATERIALES Y ANULARÁ LA GARANTÍA.

Para que el funcionamiento del sistema sea seguro, el propietario debe asegurarse de que todos los jugadores conozcan y sigan estas reglas.

Para garantizar la seguridad, no intente montar este sistema sin seguir las instrucciones cuidadosamente. Revise toda la caja y el interior de todo el material de embalaje para verificar si hay piezas y/o cualquier material de instrucciones adicional. **Antes de comenzar el montaje, lea las instrucciones e identifique las piezas utilizando el identificador de los herrajes y el listado de piezas de este documento.** Es esencial el montaje completo, el uso y la supervisión adecuados para el funcionamiento correcto del sistema y para reducir el riesgo de accidentes o lesiones. Existe una alta probabilidad de lesiones graves si este sistema no se instala, mantiene y funciona adecuadamente.

- Si usa una escalera durante el montaje, extreme la precaución.
- Revise regularmente la base para detectar si hay fugas. Las fugas lentas pueden hacer que el sistema se vuelque inesperadamente.
- Asiente las secciones del poste correctamente (si corresponde). De lo contrario, las secciones del poste podrían separarse al jugar o al transportarlo.
- El clima, la corrosión o el mal uso podrían provocar fallos en el sistema.
- Si requiere asistencia técnica, póngase en contacto con el Servicio al Cliente.
- La altura mínima de funcionamiento es de 6 pies y 6 pulgadas (1,98 m) hasta la parte inferior del tablero.

La mayoría de las lesiones están causadas por un mal uso y/o por no seguir las instrucciones.

Tenga cuidado al usar este sistema.

## ATENCIÓN

- **Se requiere que el montaje sea llevado a cabo por adultos.**
- Deseche de inmediato **TODOS** los materiales de embalaje.
- Como con cualquier otro producto, inspeccione periódicamente si hay piezas pequeñas sueltas.
- La unidad ensamblada **DEBE** estar llena de arena o agua en **TODO** momento.
- **TODOS** los sistemas de baloncesto, incluidos aquellos utilizados para EXHIBICIÓN, **DEBEN** ser ensamblados e instalados según las instrucciones.
- El incumplimiento de las instrucciones puede ocasionar **LESIONES GRAVES.**
- **NO** es aceptable emplear un sistema de apoyo improvisado.

## NOTA

El estilo del tablero variará.

# Contenido del paquete

Compruebe el contenido de cada kit y otras piezas para asegurarse de que se incluyen todas las partes. Conserve los herrajes del kit en la bolsa etiquetada, ya que los utilizará en diferentes pasos del montaje.

Consulte el "Listado de piezas" en la página 23 para ver la lista completa de los números de las piezas de recambio.

## COMPONENTES DEL CONJUNTO PRINCIPAL

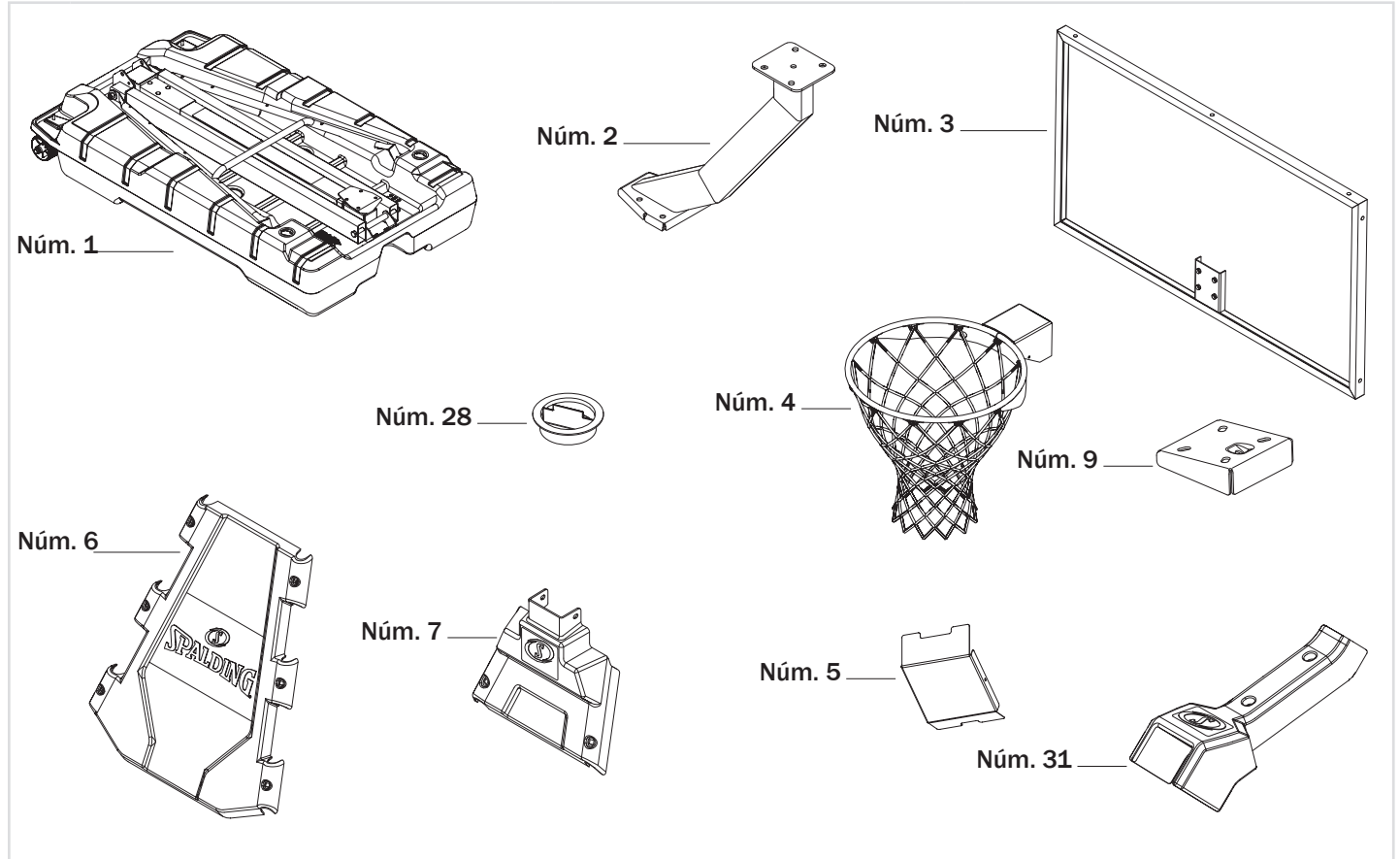

1	Subconjunto principal (x1)	2	Brazo de extensión (x1)	3	Conjunto del tablero (x1)
4	Aro (x1)	5	Cubierta del aro, naranja (x1)	6	Cubierta frontal (x1)
7	Cubierta de articulación (x1)	9	Soporte del aro (x1)	28	Tapón, base (x2)
31	Cubierta, brazo de extensión (x1)				

### KIT 1 - 209220



8	Perno, hexagonal, 3/8-16 x 0,625" (x4)
---	--

**KIT 2 - 209221**

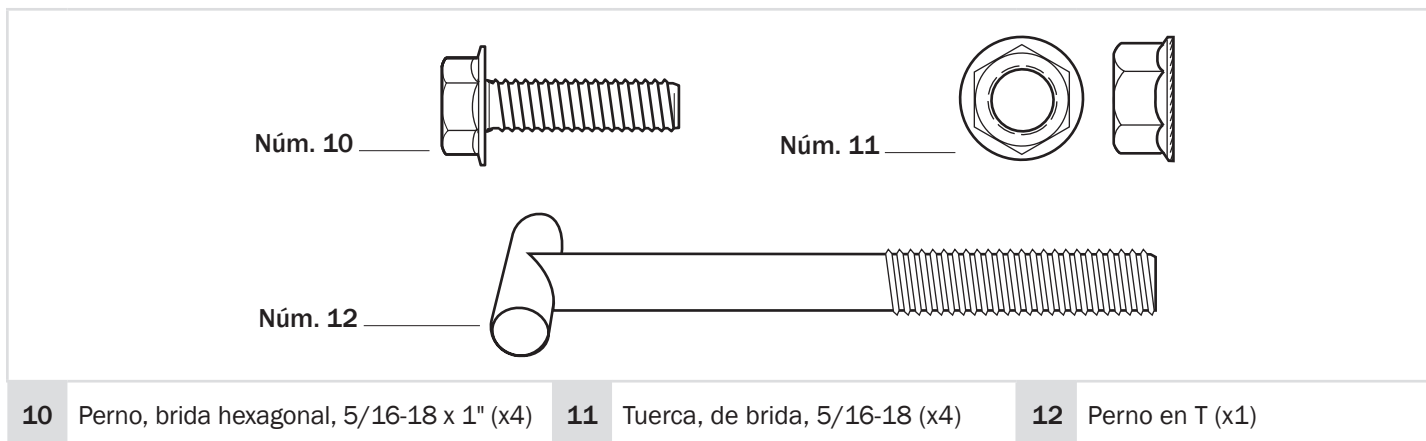

**KIT 3 - 209242**

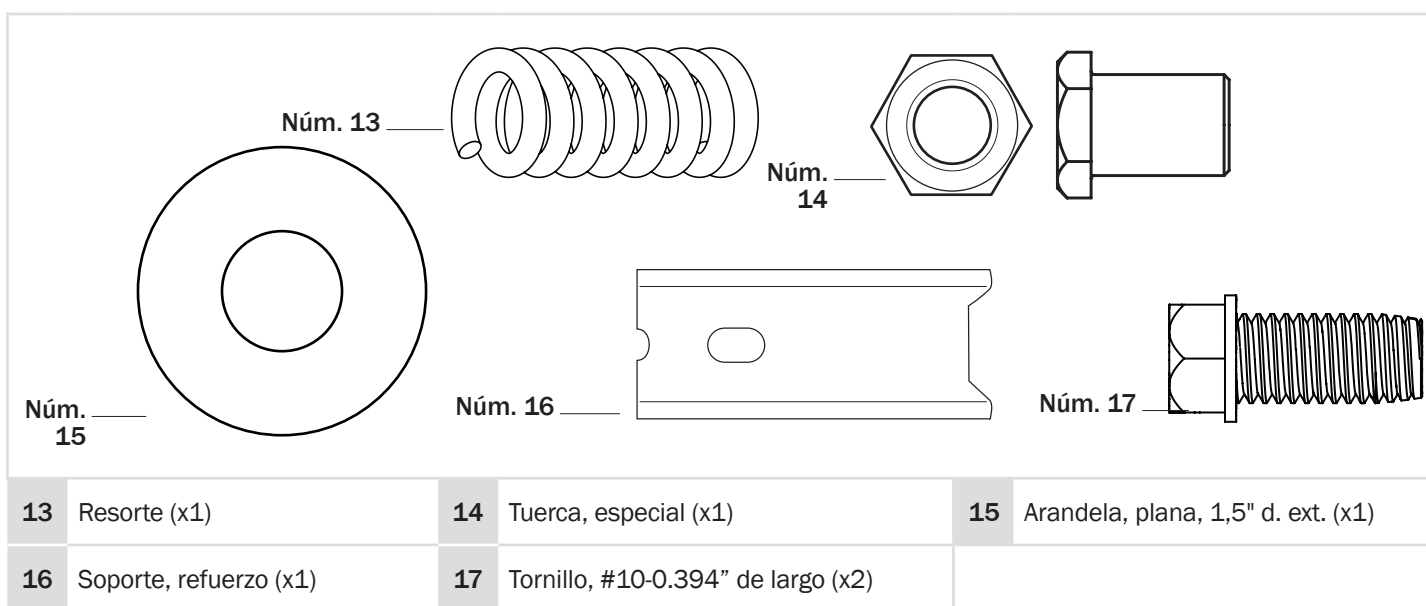

**KIT 4 - 209184**

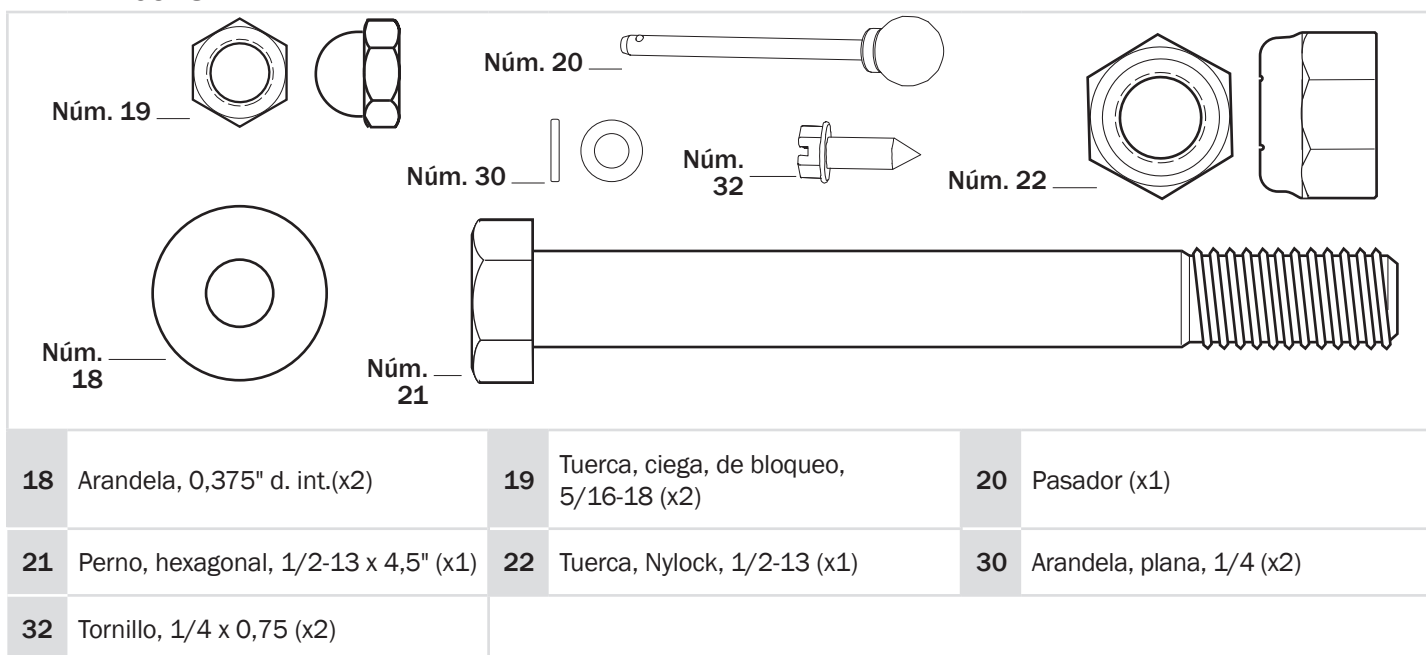



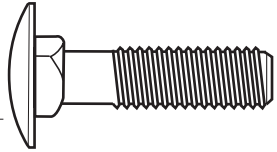
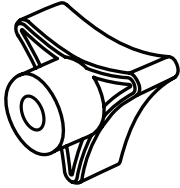
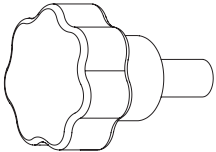

**KIT 5 - 209224**

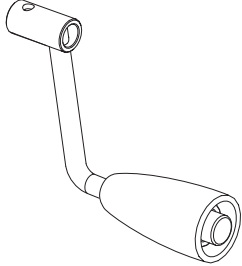
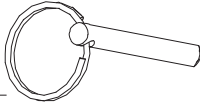
 <p>Núm. 23</p>	 <p>Núm. 24</p>	 <p>Núm. 25</p>
<p><b>23</b> Perno, carruaje, 1/4-20 x 1,5" (x8)</p>	<p><b>24</b> Pomo de apriete triangular, 1/4-20 (x8)</p>	<p><b>25</b> Tornillo de apriete manual, M8 x 1,25 (x2)</p>

**KIT 6 - 209225**

 <p>Núm. 26</p>	 <p>Núm. 27</p>
<p><b>26</b> Conjunto de manivela (x1)</p>	<p><b>27</b> Pasador, manivela (x1)</p>

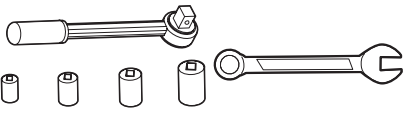
# Herramientas y materiales para el montaje

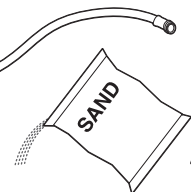
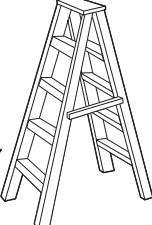
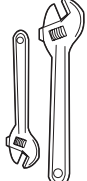
							
<p>2 adultos capaces</p>	<p>Gafas de seguridad</p>	<p>Llave de vaso 1/2", 9/16", 3/4"</p>	<p>Llave 1/2", 9/16", 3/4"</p>	<p>Destornillador de estrella</p>	<p>Manguera de jardín o arena</p>	<p>Escalera de mano (8 pies)</p>	<p><b>(OPCIONAL)</b> Llaves ajustables</p>

# Resumen del montaje

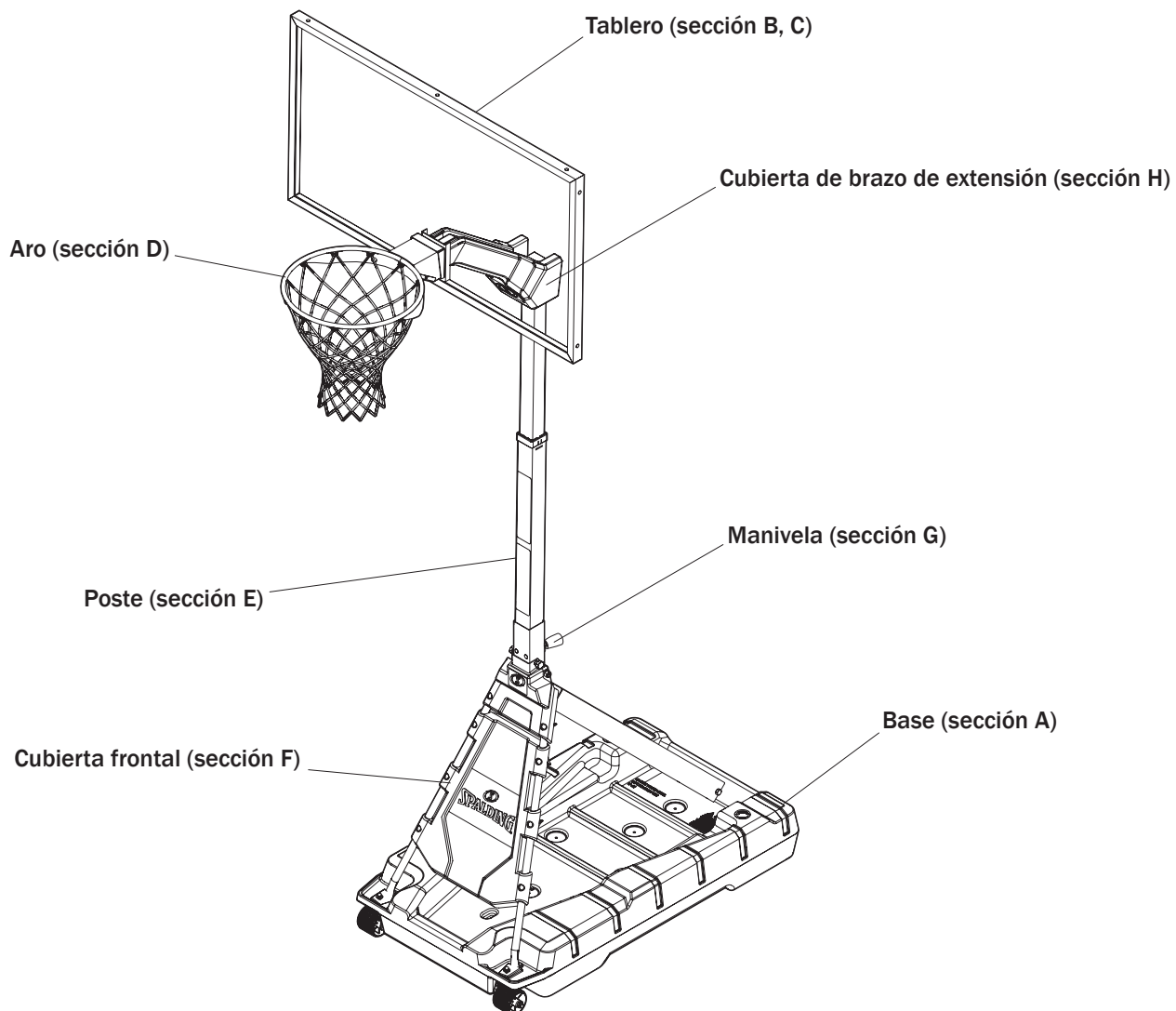

# Llenado de la base

Piezas necesarias:

Montaje completo de la base:

- **MANGUERA DE JARDÍN O ARENA**

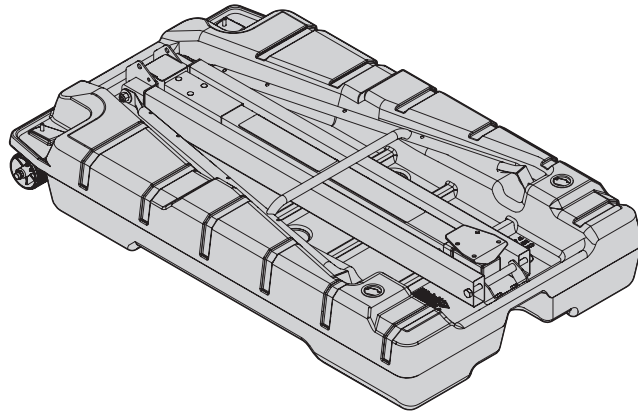

## A LLENADO DE LA BASE

1. Lleve el subconjunto principal a la ubicación donde quiera utilizar el sistema arrastrándolo con las ruedas.
2. Llene la base con agua (aprox. 36 galones / 136 litros) o arena (aprox. 300 libras / 136 kg).
3. Inserte la tapa (28) en la base para cerrarla.

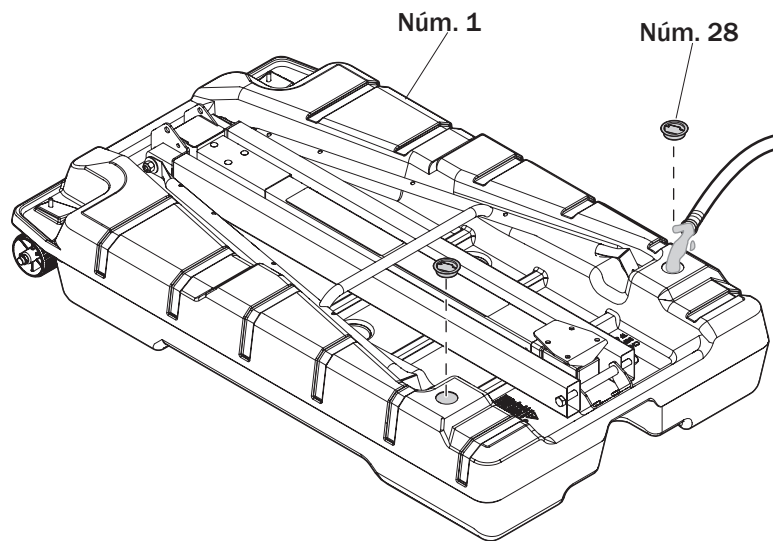

### NOTA

Supervise el estado del llenado a medida que va llenando la base. Siga con las secciones de Montaje del brazo de extensión, Montaje del tablero y Montaje del aro. NO pase a la sección de Montaje del soporte vertical hasta que la base se haya llenado por completo.

### ⚠ ADVERTENCIA ⚠

- EL INCUMPLIMIENTO DE ESTA ADVERTENCIA PODRÍA OCASIONAR LESIONES GRAVES Y/O DAÑOS MATERIALES.
- LA TAPA DEBE ESTAR APRETADA COMPLETAMENTE Y DE FORMA FIRME PARA EVITAR FUGAS.
- PÓNGASE EN CONTACTO CON EL SERVICIO AL CLIENTE INMEDIATAMENTE SI LA TAPA NO SE INCLUYE O ESTÁ DAÑADA.
- REVISE EL NIVEL DEL AGUA ANTES DE CADA USO.



# Montaje del brazo de extensión

Piezas necesarias:

Montaje completo de la base:

- KIT 1
- LLAVES Y/O LLAVES DE VASO (9/16")

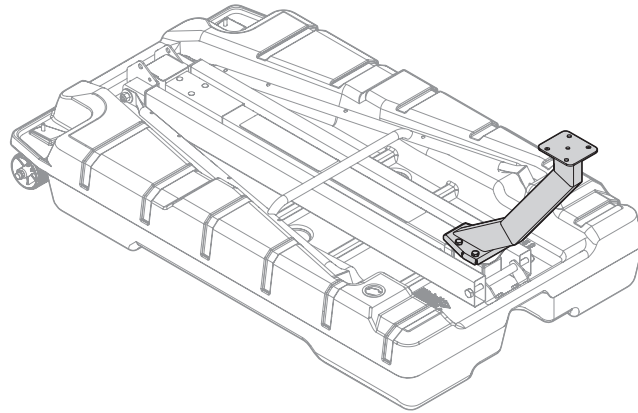

## B INSTALACIÓN DEL BRAZO DE EXTENSIÓN

1. Coloque el brazo de extensión (2) en el poste intermedio utilizando los pernos hexagonales (8).
2. Apriete los pernos hexagonales (8) en las tuercas previamente soldadas en el poste.

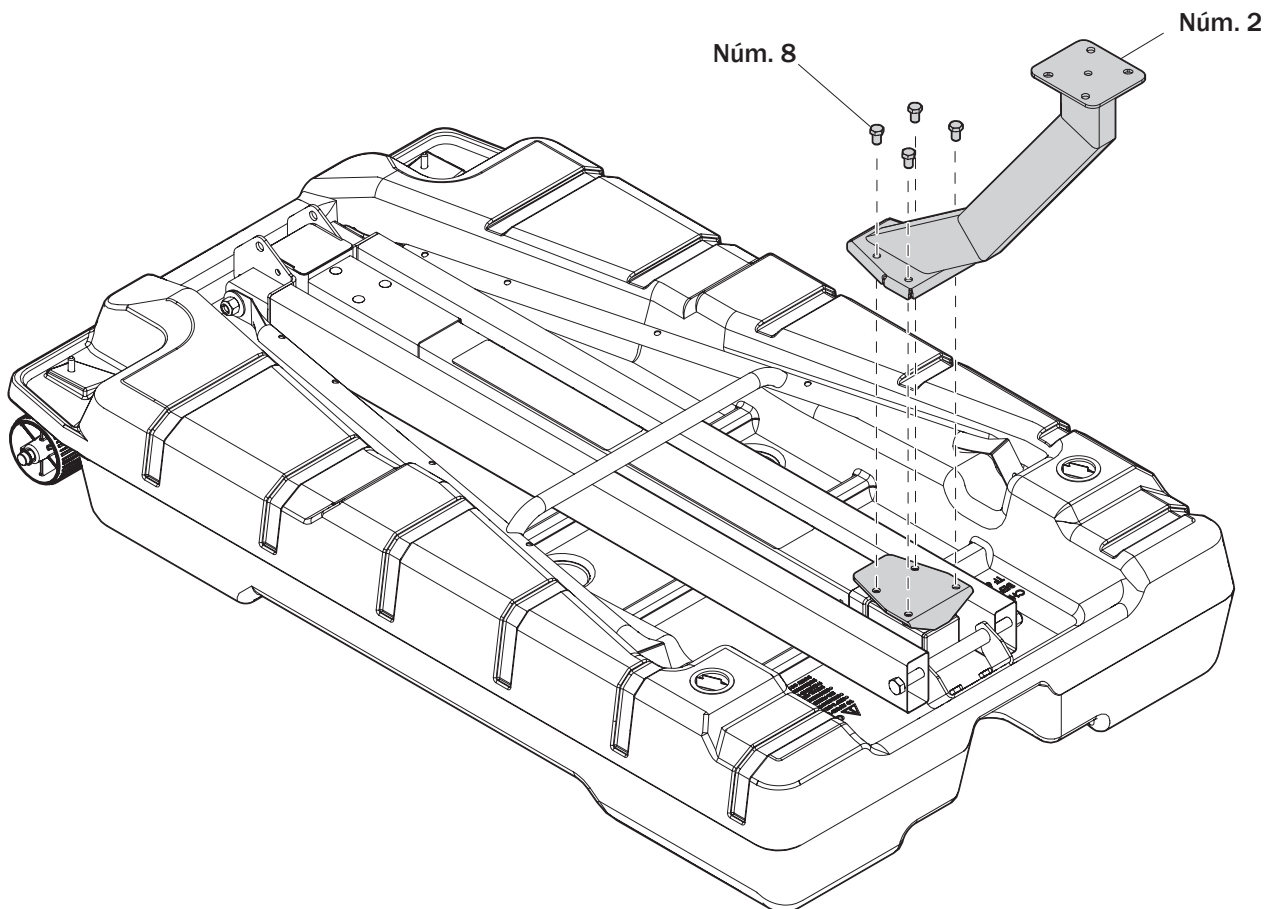

# Montaje del tablero

Piezas necesarias:

Montaje completo de la canasta:

- KIT 2
- LLAVES Y/O LLAVES DE VASO (1/2")

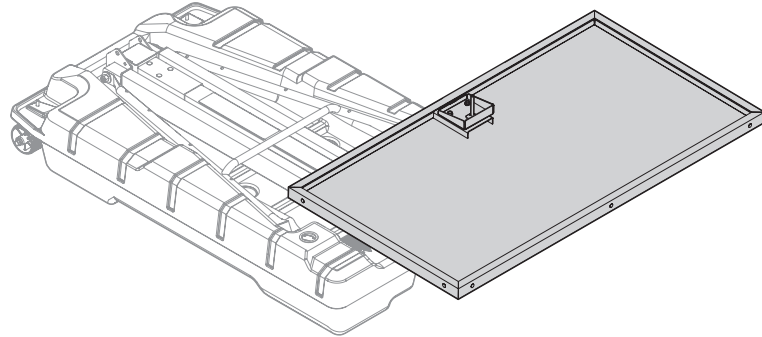

**⚠ IMPORTANTE ⚠**

CORTE Y DESPEGUE CON CUIDADO LA PELÍCULA PROTECTORA DEL TABLERO ANTES DE COLOCAR EL ARO.

## C INSTALACIÓN DEL TABLERO

1. Inserte el perno en T (12) a través del soporte del aro (9).
2. Fije el soporte del aro (9) al tablero (3) y al brazo de extensión (2) utilizando los pernos (10) y las tuercas (11).

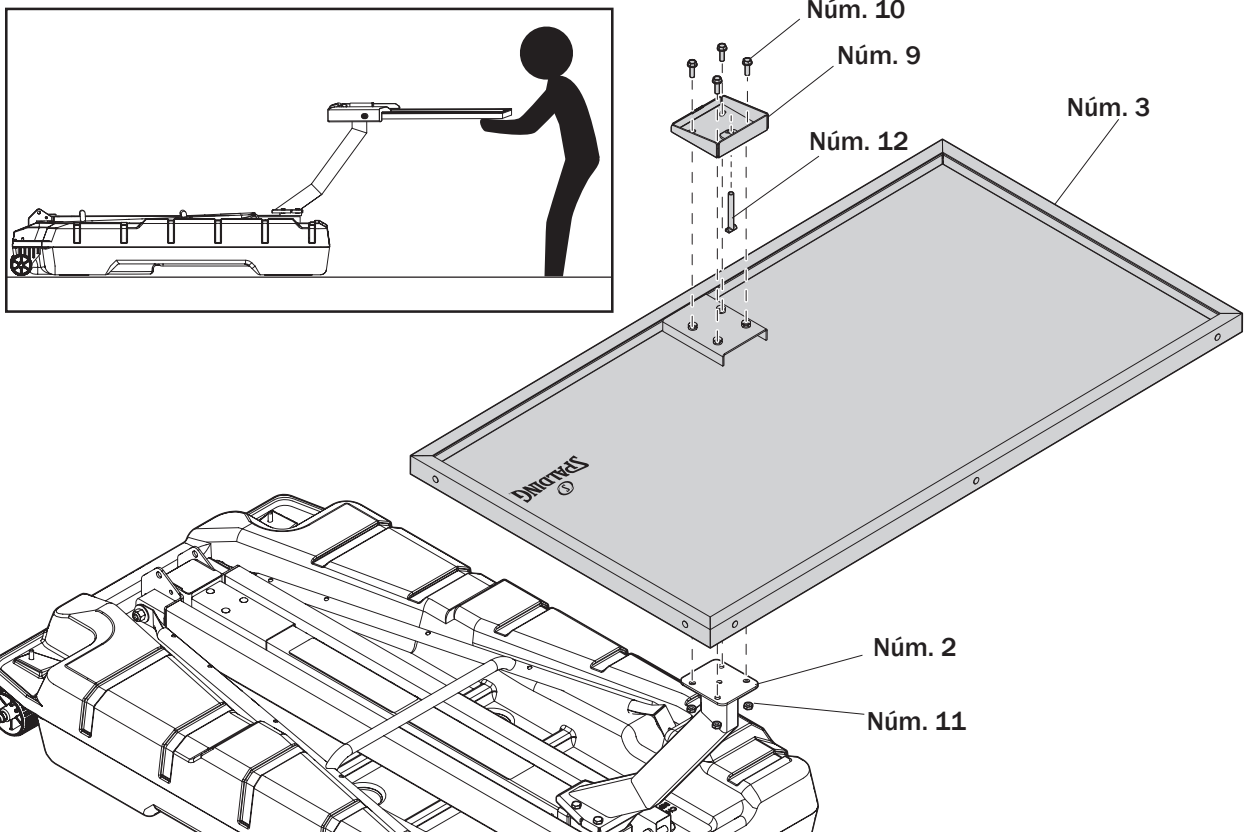

# Montaje del aro

Piezas necesarias:

Montaje completo de la canasta:

- KIT 3
- LLAVES Y/O LLAVES DE VASO (3/4")
- DESTORNILLADOR DE ESTRELLA

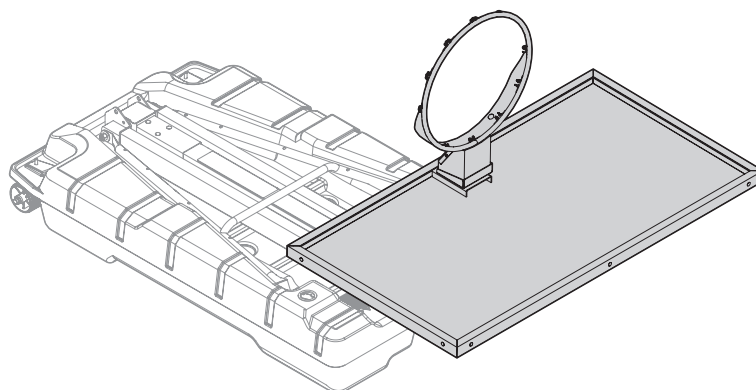

## D MONTAJE DE LA CANASTA

1. Enganche el aro (4) firmemente en el soporte del aro (9). Deje que el perno en T (12) se deslice a través del orificio delantero en el aro (4).

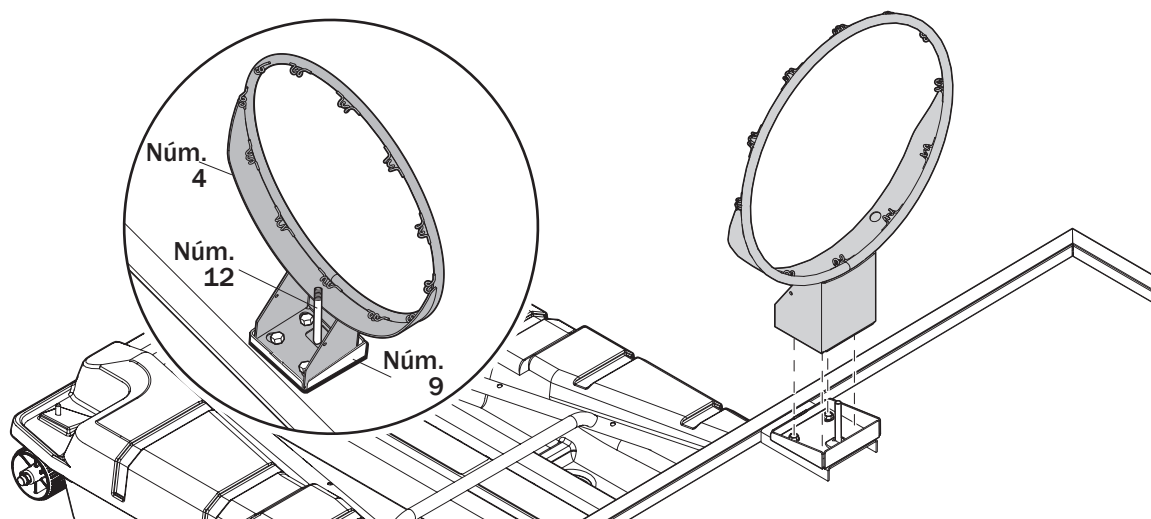

2. Instale el soporte de refuerzo (16) en el perno en T (12).

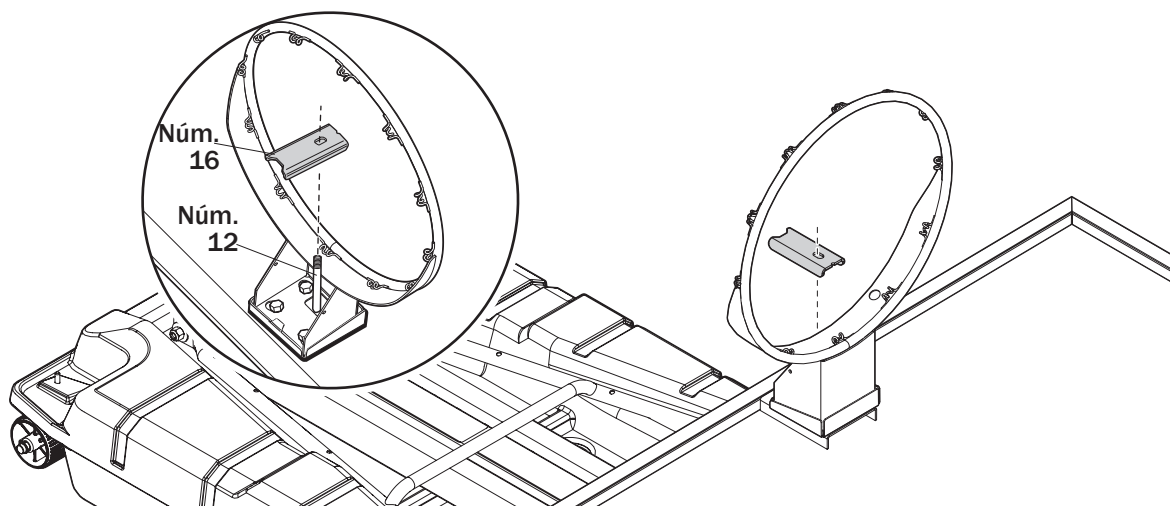

## D MONTAJE DE LA CANASTA

3. Coloque el resorte (13) en el perno en T (12).

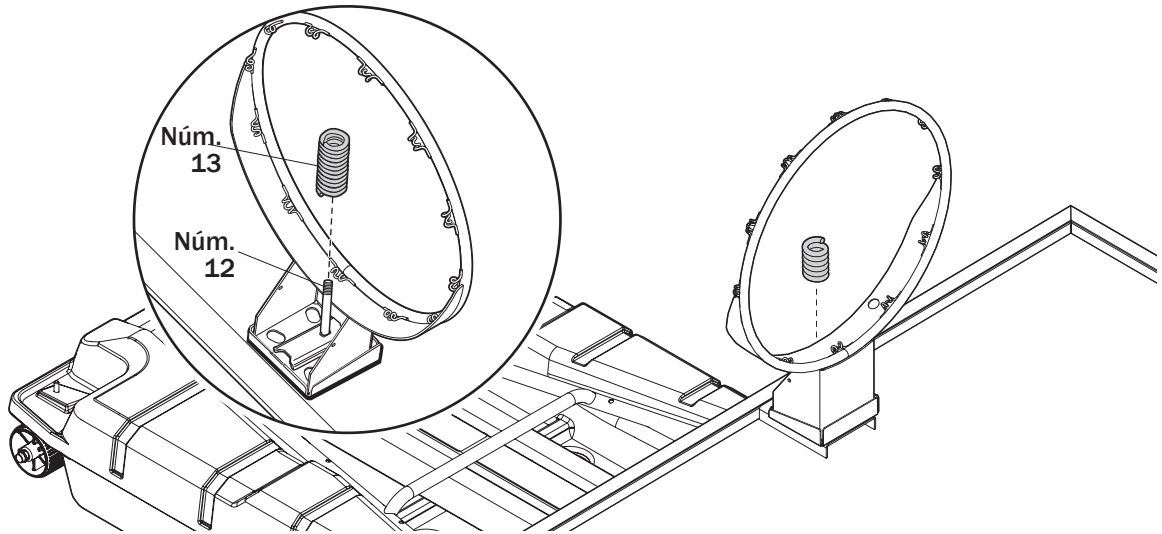

4. Coloque la tuerca especial (14) y la arandela (15) en el perno en T (12).
5. Apriete la tuerca (14) hasta 1/8" (3 mm) de las roscas del perno en el extremo expuesto del perno en T (12).

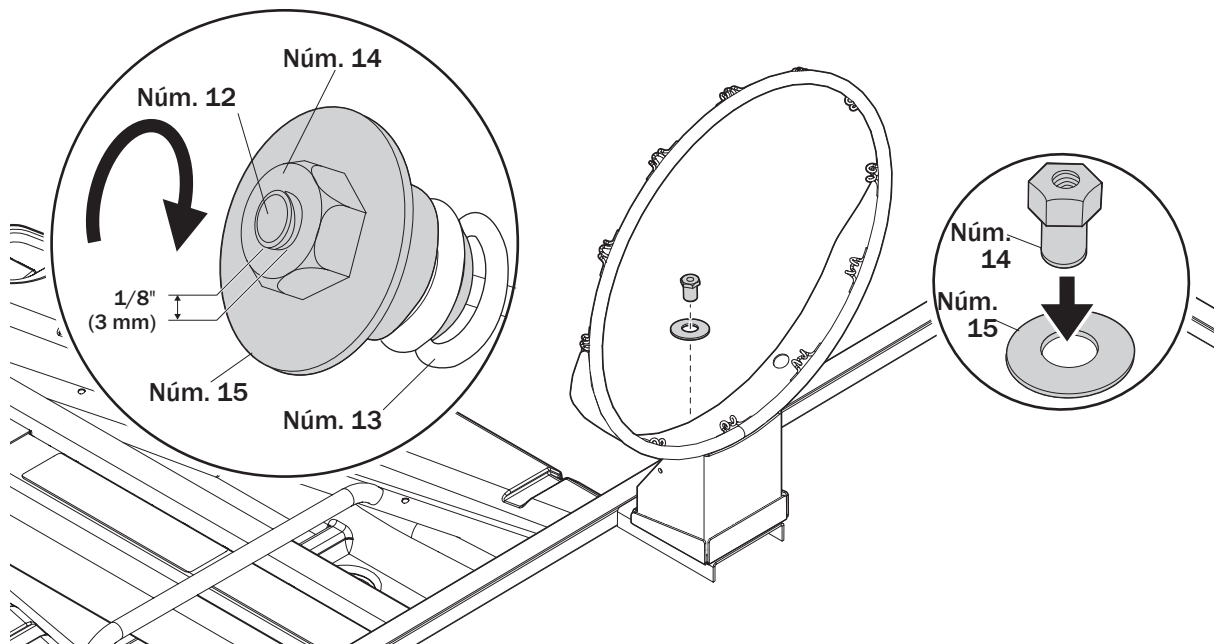

**D** MONTAJE DE LA CANASTA

6. Coloque la cubierta (5) en el aro (4) utilizando los tornillos de la cubierta (17).

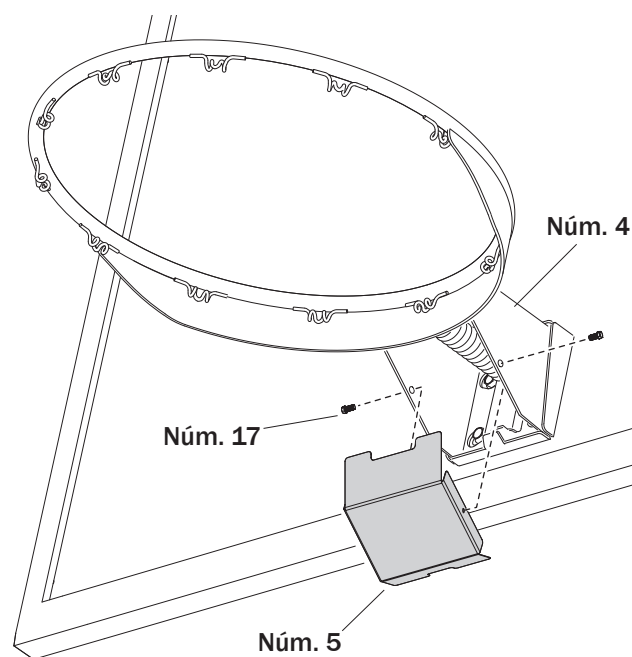

# Montaje del soporte vertical

Piezas necesarias:

Conjunto completo de los postes:

- KIT 4
- LLAVES Y/O LLAVES DE VASO (1/2"; 3/4")

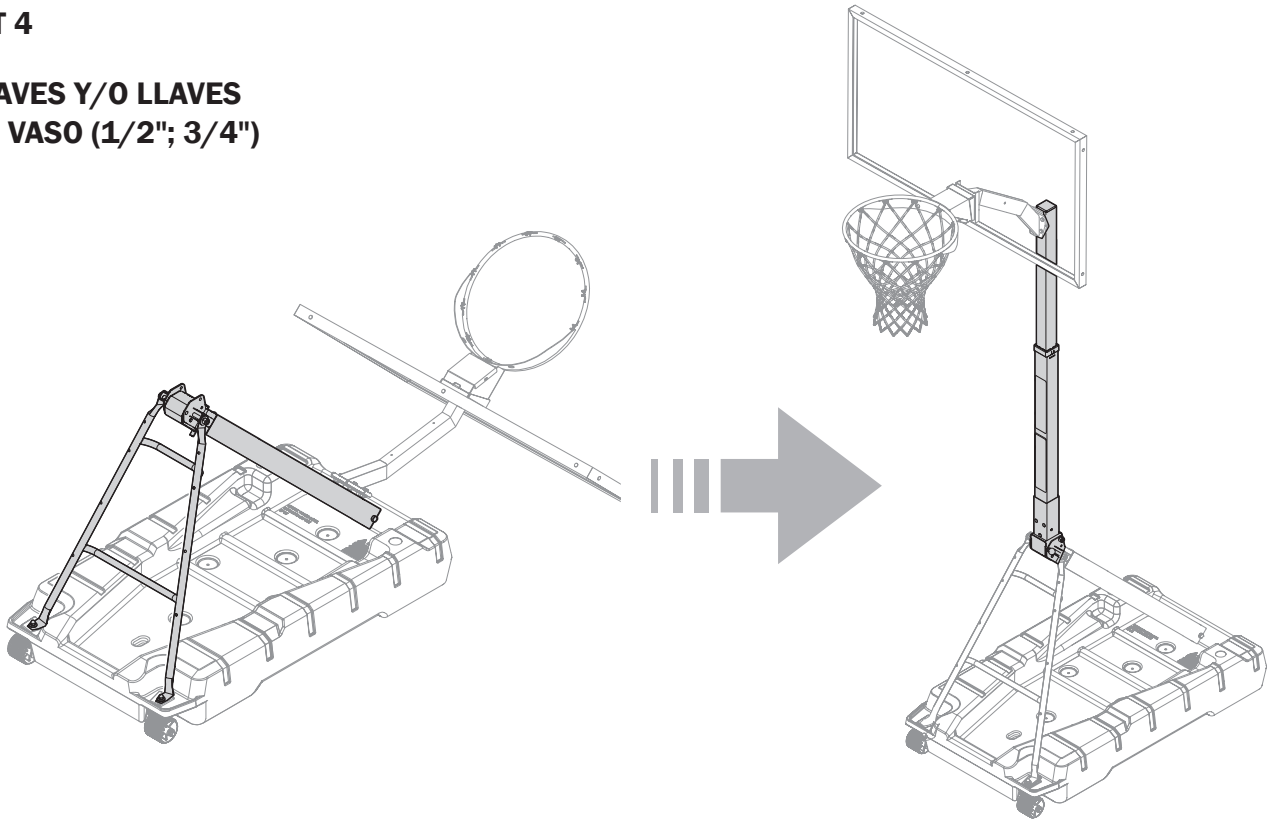

## ⚠ ADVERTENCIA ⚠

SE REQUIEREN DOS PERSONAS PARA ESTE PROCEDIMIENTO. EL INCUMPLIMIENTO DE ESTA ADVERTENCIA PODRÍA OCASIONAR LESIONES GRAVES Y/O DAÑOS MATERIALES.

## E MONTAJE DE LOS PUNTALES DE LOS POSTES

1. Desde la parte frontal de la unidad, eleve el conjunto de los postes hacia arriba. Es necesario que otra persona sostenga el tablero (3).

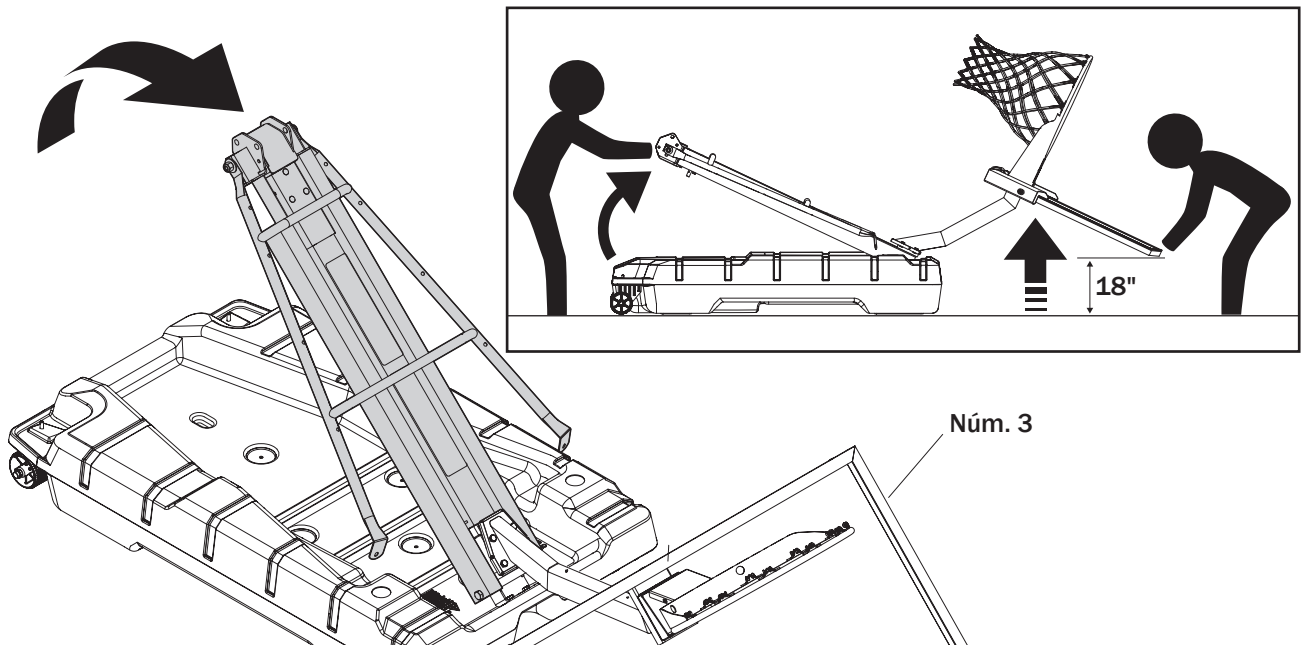

### ⚠ IMPORTANTE ⚠

DURANTE LOS PASOS 1 Y 2, LA PERSONA QUE ESTÉ SOSTENIENDO EL TABLERO ÚNICAMENTE NECESITA LEVANTAR EL BORDE SUPERIOR DEL TABLERO APROXIMADAMENTE 18" (46 CM) DEL SUELO. UNA VEZ COMPLETADO EL PASO 2, LA PERSONA QUE SE HA ENCARGADO DE SOSTENER EL TABLERO PUEDE VOLVER A DEJARLO EN EL SUELO CON CUIDADO.

2. Una vez los postes estén hacia arriba, gire los puntales hacia los tacos con varilla de la base.
3. Fije los puntales con una arandela (18) y una tuerca (19).

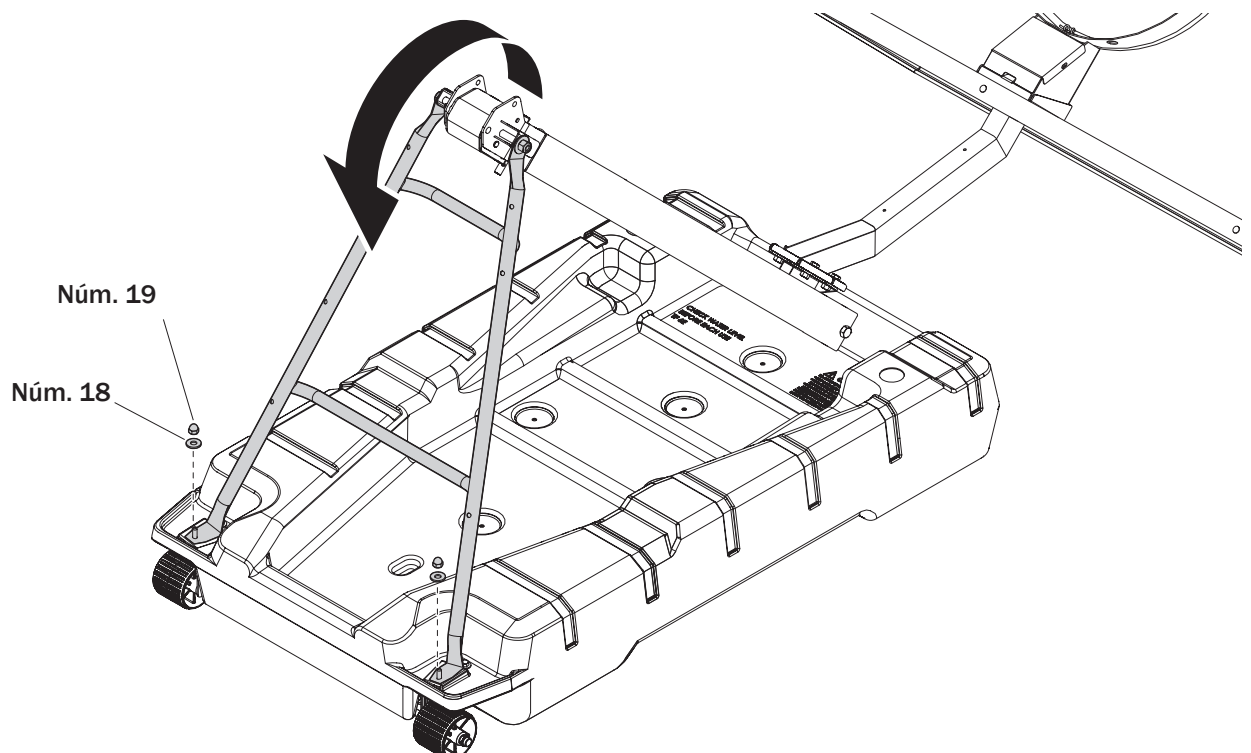

## E MONTAJE DE LOS PUNTALES DE LOS POSTES

4. Coloque la cubierta del brazo de extensión (31) en el brazo de extensión utilizando los tornillos (32) y las arandelas (30).

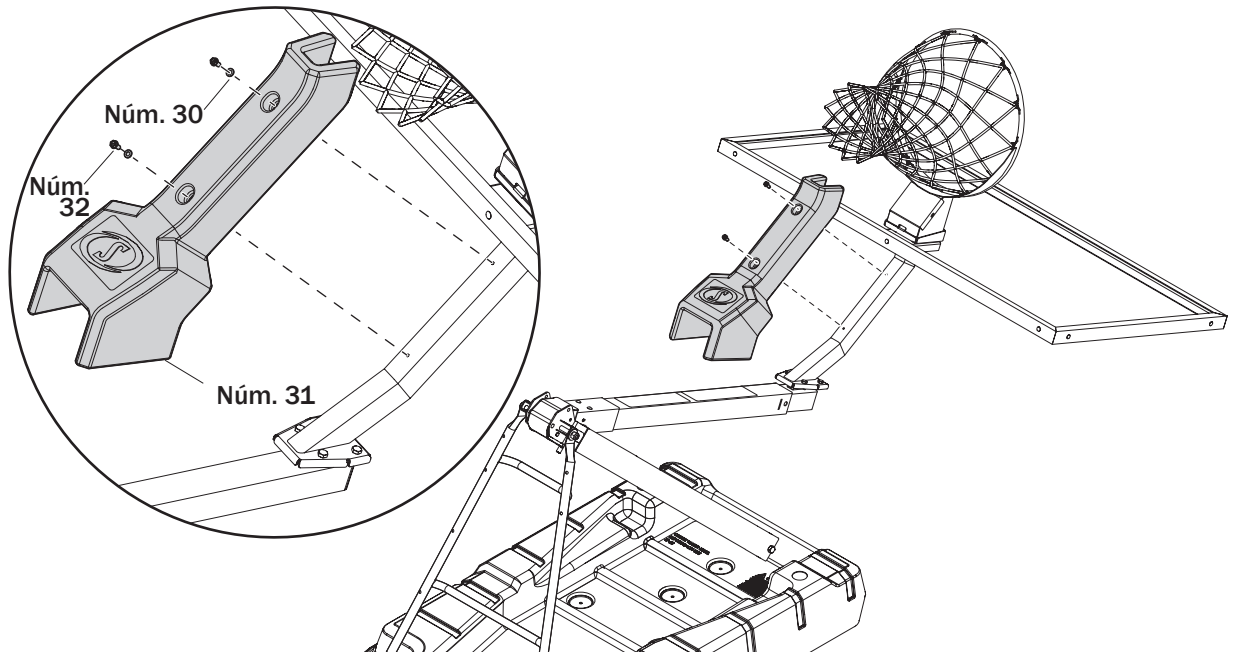

### NOTA

El borde superior del tablero debe estar apoyado en el suelo para llevar a cabo este paso.

### ⚠ ADVERTENCIA ⚠

- ASEGÚRESE DE QUE LA BASE ESTÁ LLENA.
- SE REQUIEREN DOS ADULTOS CAPACES PARA ESTE PROCEDIMIENTO. EL INCUMPLIMIENTO DE ESTA ADVERTENCIA PODRÍA OCASIONAR LESIONES GRAVES Y/O DAÑOS MATERIALES.
- NO DEJE EL MONTAJE DESATENDIDO CUANDO ESTÉ VACÍO; PUEDE VOLCARSE.

5. Con cuidado, coloque el poste en posición vertical.
6. Introduzca el pasador (20) a través del orificio delantero.

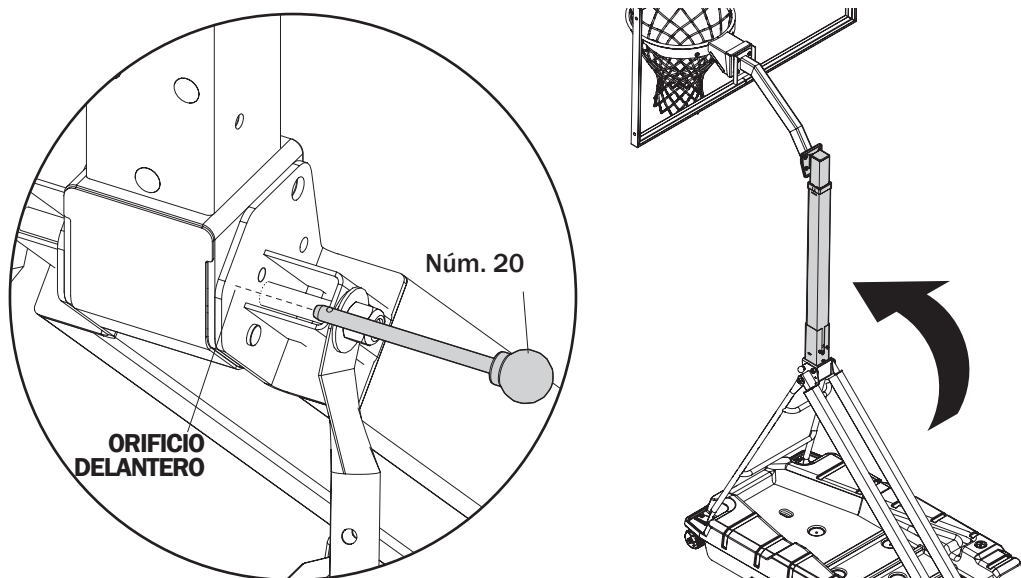



## E MONTAJE DE LOS PUNTALES DE LOS POSTES

7. Inserte el perno hexagonal (21) y fíjelo con la tuerca (22). Apriete completamente.

### ⚠ IMPORTANTE ⚠

ES POSIBLE QUE NECESITE AJUSTAR LIGERAMENTE LA POSICIÓN DEL SOPORTE VERTICAL PRINCIPAL PARA CONSEGUIR UNA CORRECTA ALINEACIÓN CON EL ORIFICIO QUE PERMITA QUE EL PERNO SE INTRODUZCA A TRAVÉS DEL MISMO. CON CUIDADO, MUEVA EL SOPORTE HACIA DELANTE Y HACIA DETRÁS HASTA QUE EL ORIFICIO DONDE SE INTRODUCIRÁ EL PERNO QUEDE DESPEJADO.

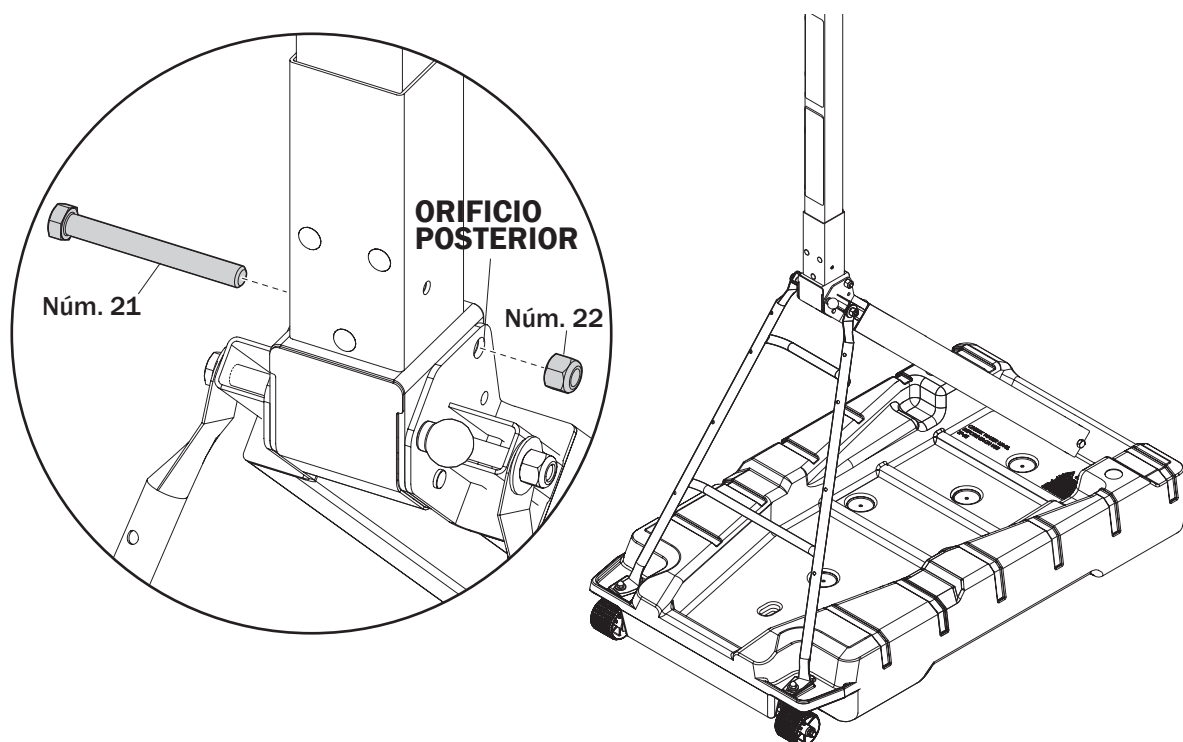

8. Apriete el perno y la tuerca en la parte exterior de los puntales.

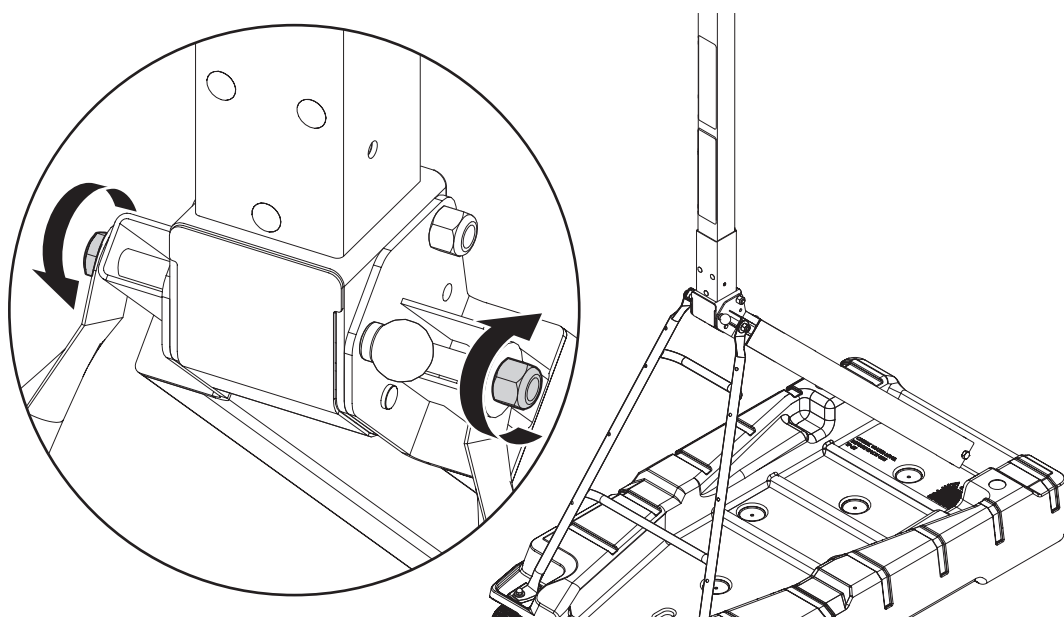

# Montaje de la cubierta frontal

Piezas necesarias:

Montaje completo de la canasta:

- KIT 5

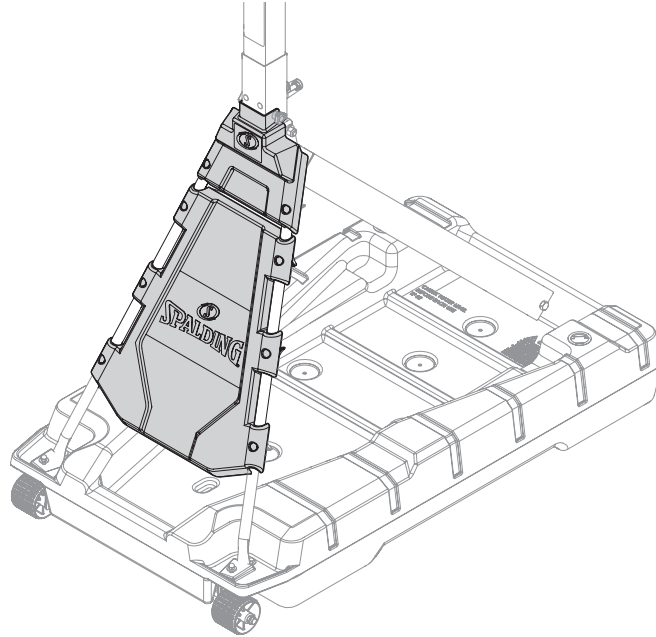

**⚠ IMPORTANTE ⚠**

ASEGÚRESE DE QUE TODOS LOS PERNOS DE CARRUAJE ESTÁN INSERTADOS ANTES DE APRETARLOS POR COMPLETO.

## F MONTAJE DE LA CUBIERTA FRONTAL

1. Enganche la cubierta frontal (6) a los puntales utilizando los pernos de carruaje (23) y los pomos de apriete triangulares (24).

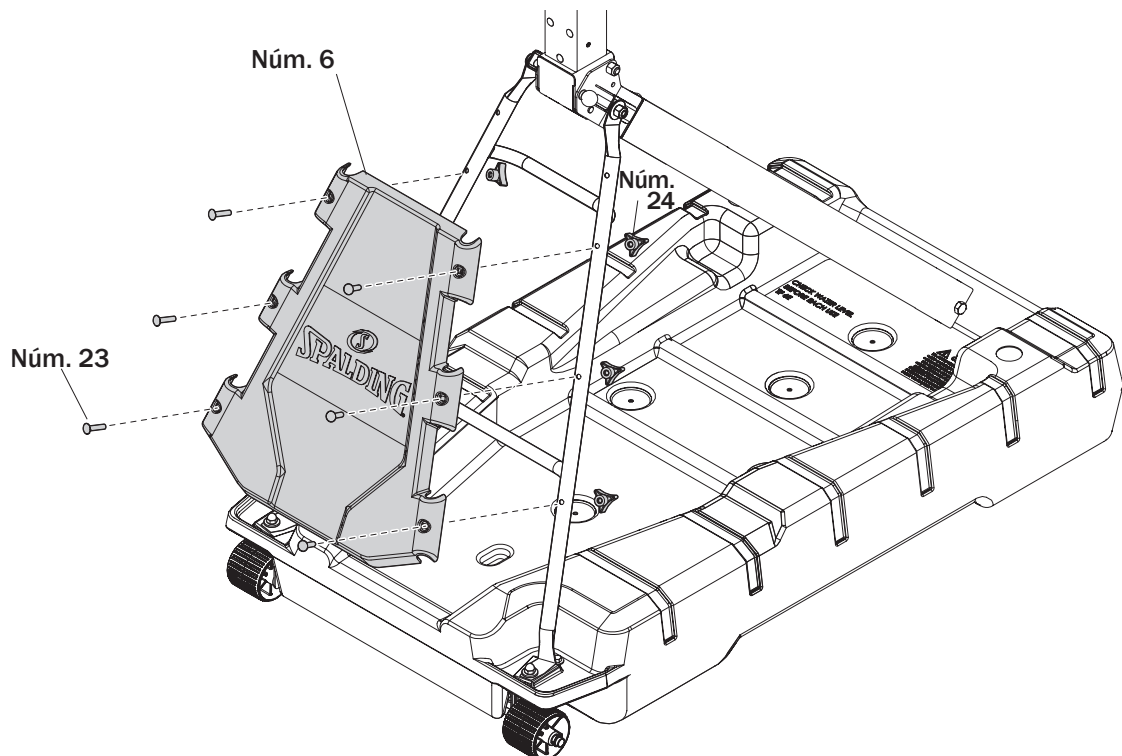

## F MONTAJE DE LA CUBIERTA FRONTAL

- Coloque la cubierta de articulación (7) utilizando los pernos de carruaje (23), los pomos de apriete triangulares (24) y los tornillos de apriete manual (25).

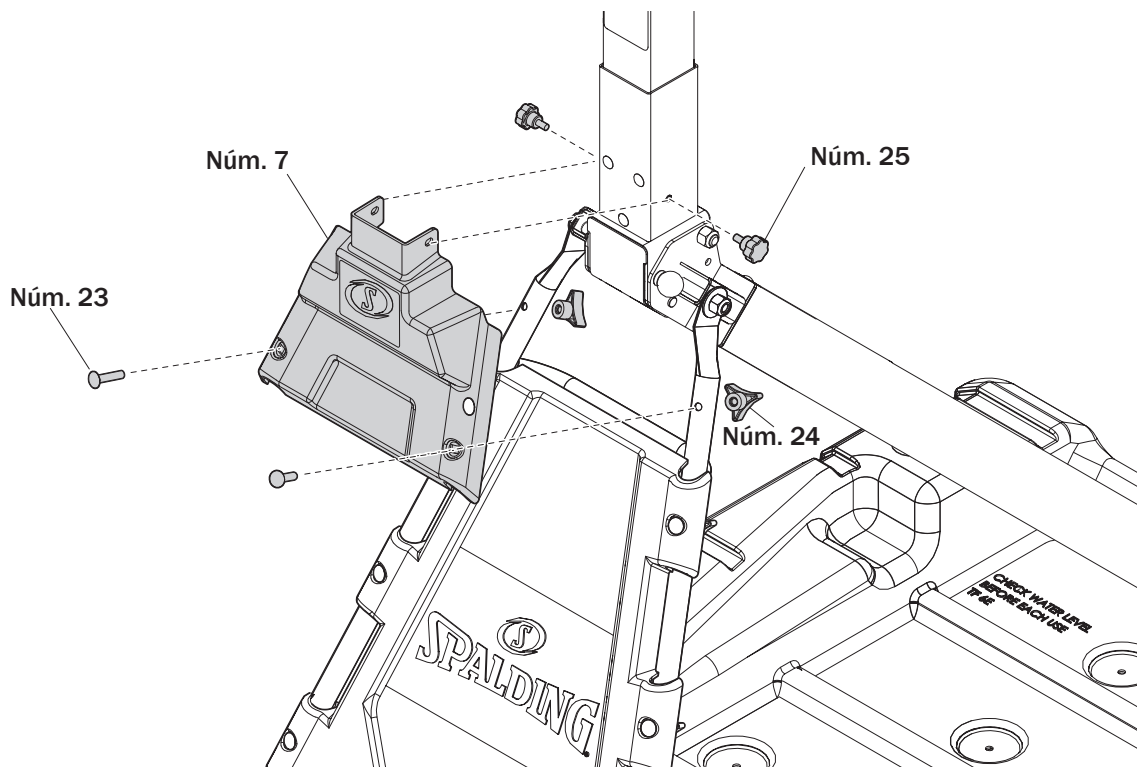

### ⚠ IMPORTANTE ⚠

ASEGÚRESE DE QUE TODOS LOS PERNOS DE CARRUAJE Y TORNILLOS DE APRIETE MANUAL ESTÁN INSERTADOS ANTES DE APRETARLOS POR COMPLETO.

# Montaje del conjunto de la manivela

Piezas necesarias:

Montaje completo de la canasta:

- KIT 6

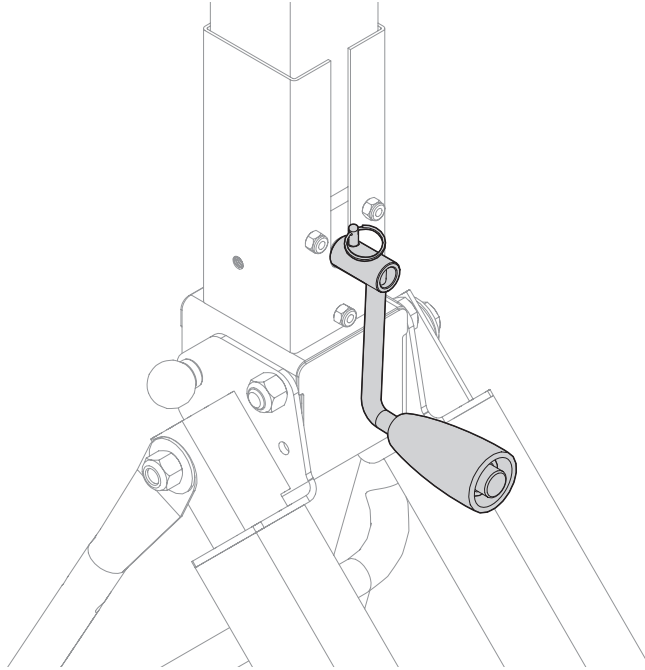

## G COLOCACIÓN DE LA MANIVELA

1. Coloque el conjunto de la manivela (26) y el pasador (27).

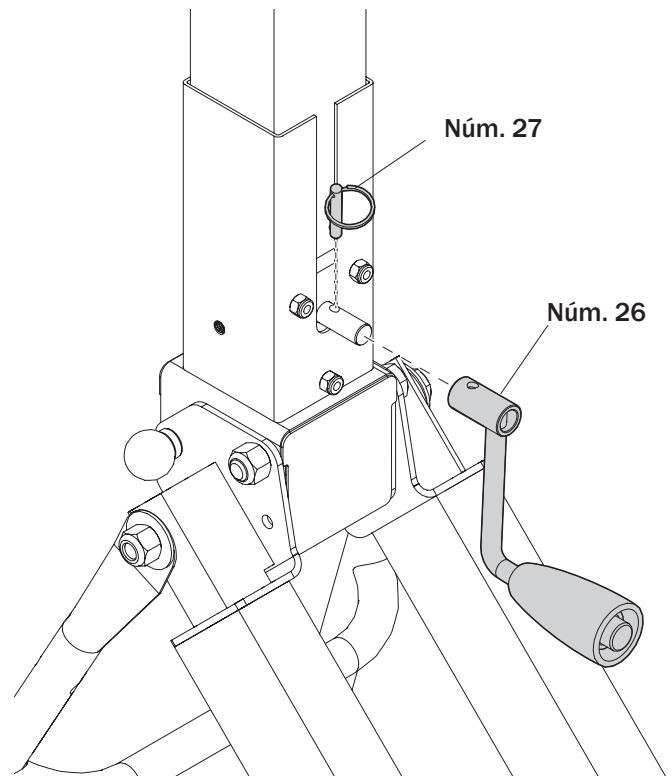

## G

## COLOCACIÓN DE LA MANIVELA

2. Ponga la etiqueta de ajuste de altura y movimiento (29) en la parte frontal del poste, donde pueda verse de forma clara.

Núm. 29

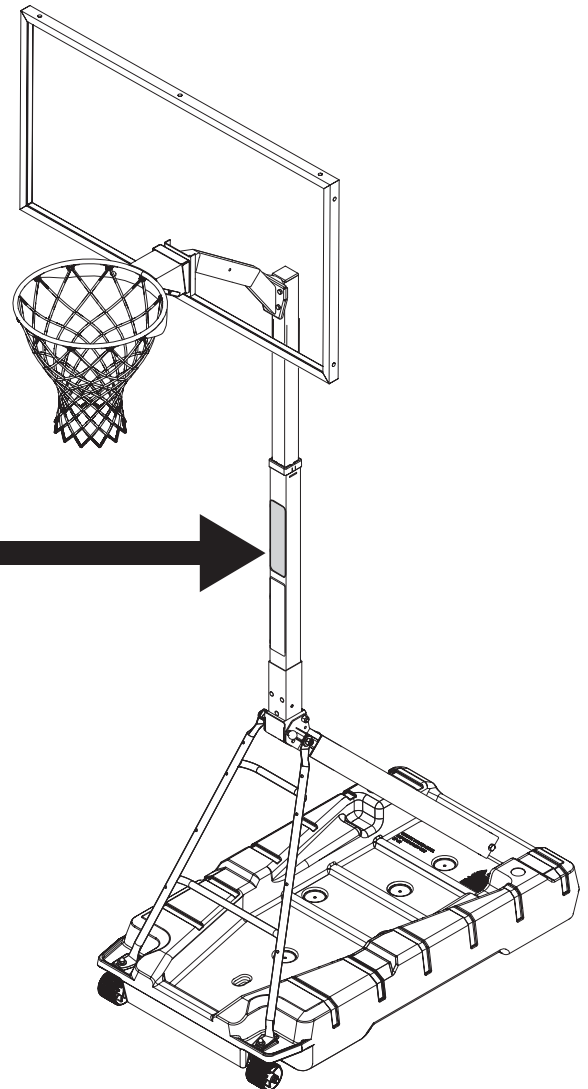

# Funcionamiento

## H AJUSTE DE LA ALTURA

**⚠ ADVERTENCIA ⚠**

NO PERMITA QUE LOS NIÑOS AJUSTEN LA ALTURA.

1. Introduzca el pasador (27).
2. Gire la manivela (26) para ajustar el sistema a la altura deseada.

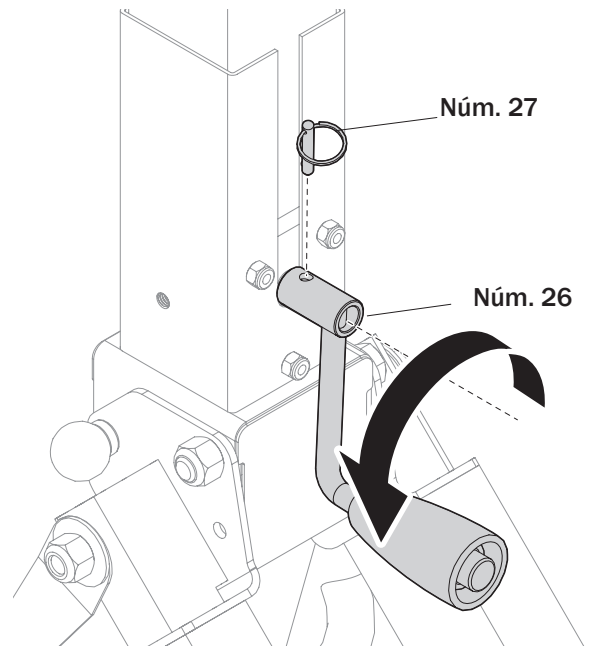

## I CAMBIO DE UBICACIÓN DE LA UNIDAD

1. Baje la altura del tablero hasta la posición más baja.
2. Sujete el poste e incline el sistema hasta que las ruedas de la base toquen el suelo.
3. Mueva el sistema hasta la ubicación deseada.
4. Vuelva a poner el sistema de baloncesto en posición vertical y compruebe su estabilidad.

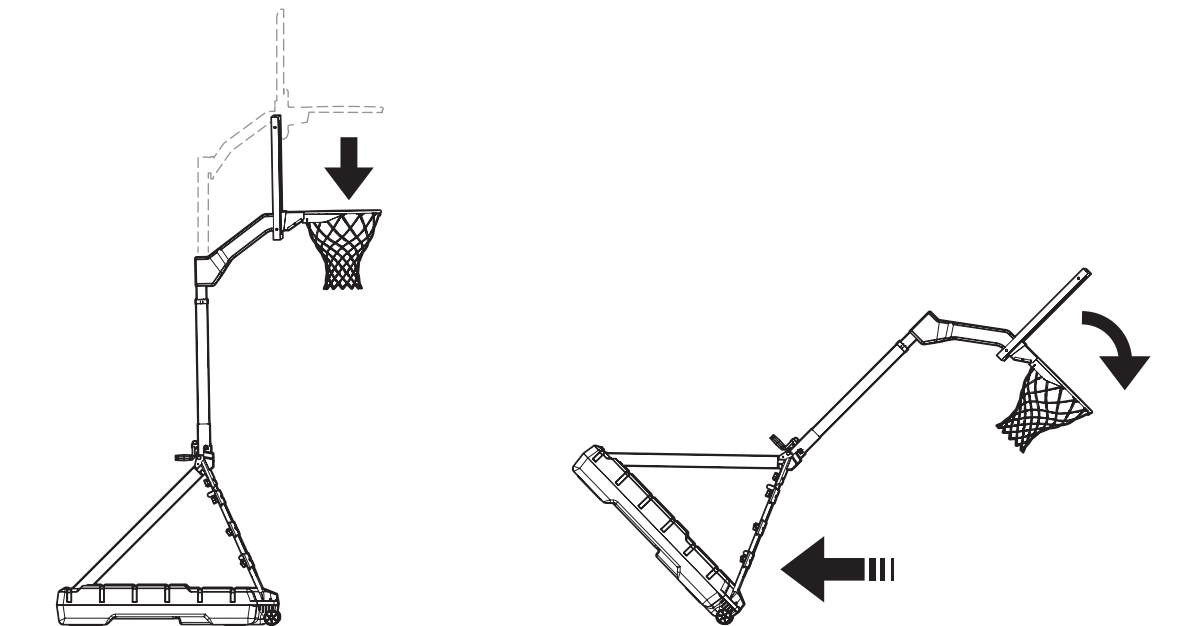

# Listado de piezas

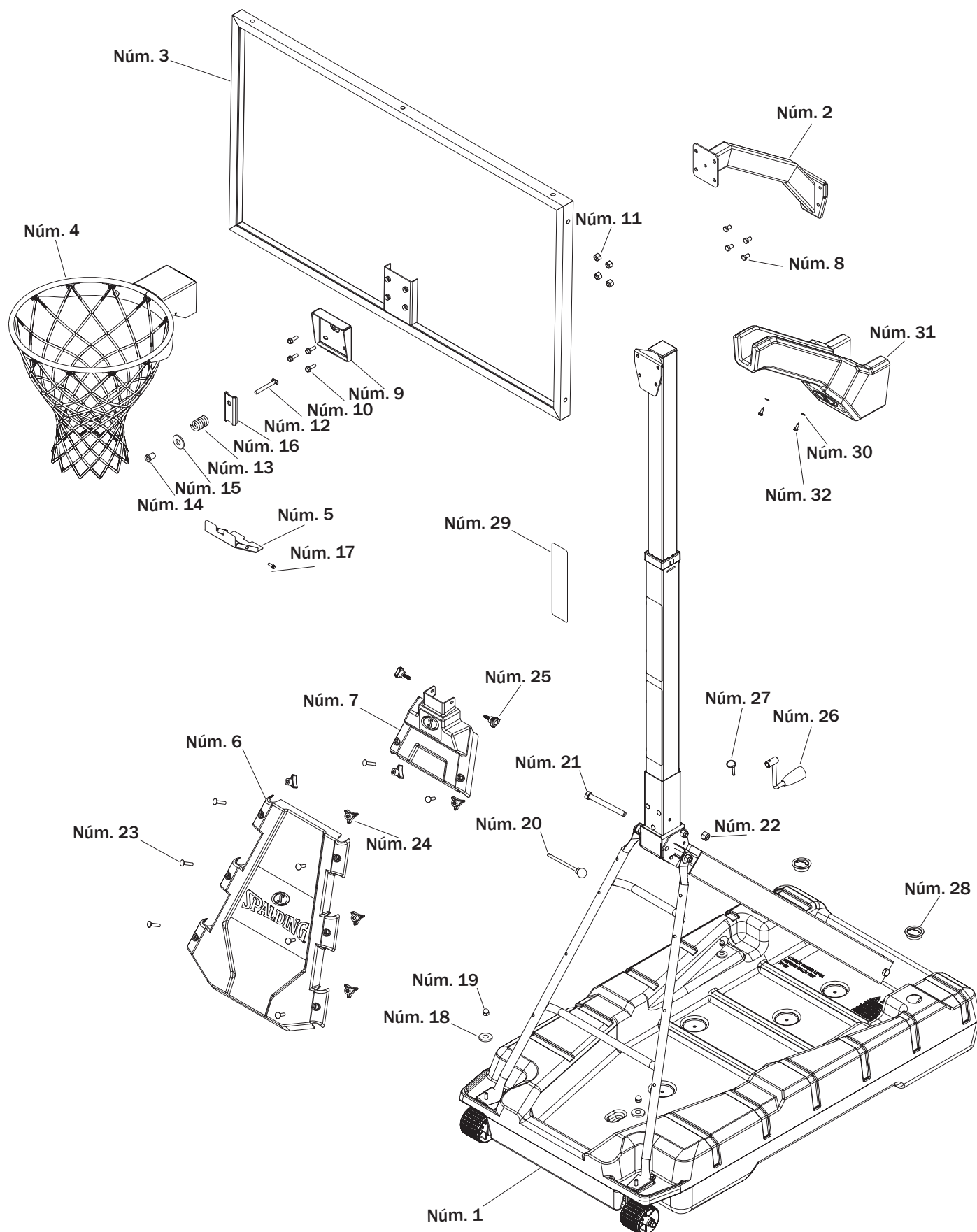

Listado de piezas

Artículo	Cant.	Núm. de pieza	Descripción
1	1	801800	Subconjunto principal
2	1	90183701	Brazo de extensión
3	1		Montaje del tablero
4	1		Aro
5	1	901967	Cubierta del aro, naranja
6	1	801810	Cubierta frontal
7	1	801811	Cubierta de articulación
8	4	204961	Perno, hexagonal, 3/8-16 x 0,625"
9	1	900033	Soporte del aro
10	4	205528	Perno, brida hexagonal, 5/16-18 x 1"
11	4	203100	Tuerca, de brida, 5/16-18
12	1	206048	Perno en T
13	1	208760	Resorte
14	1	203795	Tuerca, especial
15	1	203470	Arandela, plana, 1,5" d. ext.
16	1	200318	Soporte, de refuerzo

Artículo	Cant.	Núm. de pieza	Descripción
17	2	209290	Tornillo, #10-0.394" de largo
18	2	203218	Arandela, 0,375" d. int.
19	2	209185	Tuerca, ciega, de bloqueo 5/16-18
20	1	209112	Pasador
21	1	206273	Perno, hexagonal, 1/2-13 x 4,5"
22	1	206340	Tuerca, Nylock, 1/2-13
23	8	209183	Perno, carruaje, 1/4-20 x 1,5"
24	8	600088	Pomo de apriete triangular, 1/4-20
25	2	209111	Tornillo de apriete manual, M8 x 1,25
26	1	702680	Conjunto de la manivela
27	1	202528	Pasador, manivela
28	2	203617	Tapón, base
29	1	500104S	Etiqueta de ajuste de altura y movimiento
30	2	206303	Arandela, plana, 1/4
31	1	801812	Cubierta, brazo de extensión
32	2	202871	Tornillo, 1/4 x 0,75





## ETIQUETAS DE SEGURIDAD



¡ATENCIÓN!



COLOQUE LAS ETIQUETAS DE SEGURIDAD EN EL CONJUNTO ENSAMBLADO ANTES DE USARLO.

### AJUSTE DE LA ALTURA

### MOVIMIENTO DEL SISTEMA

- Mientras sostiene el poste, incline el sistema de baloncesto hacia delante hasta que las ruedas toquen el suelo.
- Desplace el sistema de baloncesto hasta la ubicación deseada.
- Con cuidado, vuelva a poner el sistema de baloncesto en posición vertical.
- Compruebe que el sistema está estable.

500104S 10/19

ESTE PRODUCTO DEBE IR ACOMPAÑADO DE INSTRUCCIONES Y ETIQUETAS DE ADVERTENCIA. LLAME AL NÚMERO DE TELÉFONO GRATUITO EN CASO DE SUSTITUCIÓN:  
1300 367 582 (AUSTRALIA)  
[www.spalding.com.au](http://www.spalding.com.au)



**ADVERTENCIA:**  
COLGARSE Y COLUMPIARSE DEL ARO PUEDE PROVOCAR LESIONES GRAVES O LA MUERTE



**PRECAUCIÓN:**  
EL TABLERO Y EL ARO NO ESTÁN DISEÑADOS PARA AGUANTAR A UN JUGADOR COLGADO DEL ARO O DE LA RED. EL INCUMPLIMIENTO DE ESTA INDICACIÓN PODRÁ OCASIONAR DAÑOS FÍSICOS Y/O MATERIALES

**ADVERTENCIA**

LEA Y COMPRENDA LAS ADVERTENCIAS QUE SE INCLUYEN A CONTINUACIÓN ANTES DE UTILIZAR EL PRODUCTO.

**EL INCUMPLIMIENTO DE ESTAS ADVERTENCIAS PODRÍA OCASIONAR LESIONES GRAVES Y/O DAÑOS MATERIALES.**

Para que el funcionamiento del sistema sea seguro, el propietario debe asegurarse de que todos los jugadores conozcan y sigan estas reglas.

- NO se cuelgue del aro, ni de ninguna otra parte del sistema, incluidos el tablero, los soportes de apoyo o la red.
- Durante el juego, y especialmente al hacer mates o acciones similares, tenga precaución y mantenga la cara alejada del tablero, el aro y la red. Se podrían producir lesiones graves si los dientes o la cara entran en contacto con el tablero, el aro o la red.
- NO se deslice ni se suba en la base ni en el poste. NO mueva la base ni el poste, ni juegue en ellos.
- Una vez haya completado el montaje, llene el sistema por completo con agua o arena. Nunca deje el sistema en posición vertical sin que la base esté llena con peso, ya que el sistema podría volcarse y provocar lesiones y/o daños materiales.
- NO añada contrapeso encima de la base (como sacos de arena o bloques de hormigón). El contrapeso podría agrietar la base, lo que causaría fugas y podría provocar que el sistema se volcase. NO coloque contrapeso encima de la base como alternativa al llenado de la base con agua o arena.
- Cuando ajuste la altura o mueva el sistema, mantenga las manos y los dedos alejados de las piezas que se mueven.
- NO permita que los niños muevan o ajusten el sistema.
- NO lleve puestas joyas durante el juego (anillos, relojes, collares, etc.). Estos objetos podrían engancharse a la red.
- La superficie sobre la que se ubique la base debe ser lisa y no presentar grava u objetos afilados. La base podría sufrir perforaciones o grietas, lo que causaría fugas y podría provocar que el sistema se volcase.
- Mantenga cualquier materia orgánica y el agua alejados de la base del poste. La hierba, el agua, los desechos, etc. podrían provocar corrosión y/o deterioro.
- Mantenga el poste superior tapado con la tapa en todo momento. Si entran restos o agua en el poste por la parte superior, al estar desatapado, el interior del poste podría sufrir los efectos de la corrosión.
- COMPRUEBE que el sistema del poste no presenta signos de corrosión (óxido, hendiduras, astillas) y de una capa de pintura en esmalte para exterior. Si detecta óxido en el acero, sustituya el poste de inmediato.
- COMPRUEBE el sistema antes de cada uso para asegurarse de que está equilibrado, de que no hay piezas sueltas, de que no se aprecia un desgaste excesivo ni signos de corrosión. Sustituya o repare antes de cada uso.
- COMPRUEBE la estabilidad del sistema antes de cada uso.
- NO utilice o deje el sistema en posición vertical durante condiciones meteorológicas adversas o de viento, ya que el sistema podría volcarse. Coloque el sistema en la posición de almacenamiento y/o en una zona protegida del viento y de las condiciones meteorológicas, y alejado de objetos personales y/o cables aéreos.
- Nunca juegue si el equipo está dañado.
- Consulte el manual de instrucciones para montar y mantener el sistema de forma adecuada.
- Cuando desplace el sistema tenga cuidado y evite que se mueva el mecanismo de ajuste de altura.
- No deje que el agua del tanque se congele. En condiciones meteorológicas con temperaturas bajo cero, añada 2 galones (7,5 litros) de anticongelante no tóxico o de arena, o vacíe el tanque por completo y guarde el sistema. (No utilice sal).
- NO permita que se suba o se sienta en la base mientras el sistema está en movimiento.
- NO deje el sistema desatendido, ni juegue con el sistema si las ruedas están en posición de movimiento.
- Vaya con cuidado al mover el sistema sobre superficies irregulares. El sistema podría volcarse.
- Extreme la precaución si va a colocar el sistema en una superficie inclinada. El sistema podría volcarse.

En EE. UU.: 1-800-558-5234    Marcas registradas en  
En Canadá: 1-800-264-8339    los EE. UU. y en otros países  
En Australia: 1-300-367-582    ID num.: SP500081 0421

ESTE PRODUCTO DEBE IR ACOMPAÑADO DE INSTRUCCIONES Y ETIQUETAS DE ADVERTENCIA. LLAME AL NÚMERO DE TELÉFONO GRATUITO EN CASO DE SUSTITUCIÓN:  
1.800.558.5234 | [www.huffysports.com](http://www.huffysports.com)  
[www.spalding.com](http://www.spalding.com)